

Bediening, onderdelen



Snoerloze Airless handspuitapparaten

3A4754C

NL



Belangrijke veiligheidsinstructies

Lees alle waarschuwingen en instructies in deze handleiding, op het apparaat, en in handleiding van de accu en acculader. Zorg dat u vertrouwd bent met de bediening en het juiste gebruik van de apparatuur. Bewaar deze instructies.

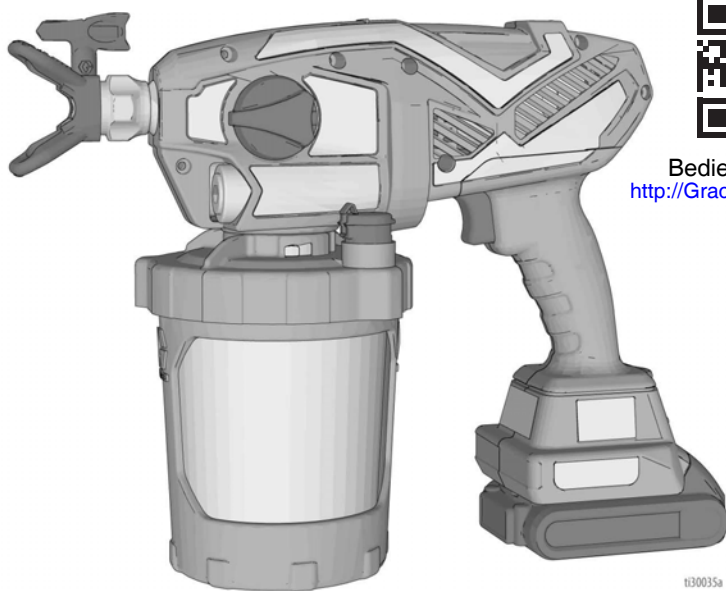

Bedieningsvideo:
<http://Graco.com/hhsupport>

t30035a



WAARSCHUWING

Alleen materialen op waterbasis gebruiken.
Gebruik geen materialen met "FLAMMABLE"
('ontvlambaar') op de verpakking. Vraag de
distributeur of detailhandelaar om het
veiligheidsinformatieblad (VIB) voor meer informatie
over het materiaal dat u gebruikt.

POWERED BY

DEWALT



www.graco.com/techsupport







*Enkel voor draagbare spuittoepassingen van architecturale verf en coatings op waterbasis.
Niet goedgekeurd voor gebruik in omgevingen met explosiegevaar of op gevaarlijke locaties.*

PROVEN QUALITY. LEADING TECHNOLOGY.

Inhoudsopgave

Modellen – Snoerloze airless handspuitapparaten	3
Belangrijke informatie voor de gebruiker	4
Algemene veiligheidsinformatie voor elektrisch gereedschap	5
Waarschuwingen	7
Ken uw spuitapparaat	10
Opstarten	11
Drukontlastingsprocedure	11
De klus voorbereiden	11
FlexLiner hervullen	14
Hoe te spuiten	15
Snelheidsregeling	15
Keuze van tip en druk	15
Spuittechnieken	15
De pistooltrekker inknijpen	16
Het spuitapparaat richten	16
Kwaliteit van het spuitpatroon	17
De stip ontstoppen	17
Reinigen	19
Het spuitapparaat reinigen	19
VacuValve reinigen	22
Opslag	23
Standaardprocedures	24
Installatie van de spuittip	24
Een nieuw spuitapparaat spoelen	25
Referentie	27
Spuittipselectie	27
Compatibiliteit reinigingsvloeistof	27
Onderhoud	28
Uitlaatventielen reinigen	28
Notities	29
Vervangingsonderdelen	30
Onderdelenlijst	31
Problemen oplossen	33
Technische gegevens	38
Beperkte garantie van Graco	39

Modellen – Snoerloze airless handspuitapparaten

	Model	Naam	Laderspanning	Tipfamilie	Tipmaat
	17N167	Ultra	100V	FFLPxxx	0,20 – 0,41 mm (0,008 – 0,016 inch)
	17M366	Ultra	230V		
	17M364	Ultra			
	17P519	Ultra	*		
	17N220	Ultra	230V		
	17N221	Ultra	230V		
	17P520	Ultra	*		
	17P199	Ultimate	230V		

* Alleen het spuitapparaat, zonder accu of lader.

Bereik werkdruk 3,4 – 13,8 MPa (34 – 138 bar; 500 – 2000 psi)

Belangrijke informatie voor de gebruiker

Hartelijk dank voor uw aankoop!

Lees voor het gebruik van uw spuitapparaat deze gebruikershandleiding voor volledige instructies over het juiste gebruik en voor veiligheidswaarschuwingen.

Gefeliciteerd! U hebt een Graco-spuitapparaat van hoge kwaliteit gekocht. Dit verfpistool is ontworpen om een superieure spuitprestatie te leveren met architecturale verven en coatings op waterbasis. Dit informatieblad voor de gebruiker is bedoeld om u te ondersteunen bij het begrijpen welk type materialen gebruikt kunnen worden in combinatie met deze verfspuit.

Lees de informatie op het verpakkingslabel van het materiaal om te bepalen of deze kan worden gebruikt in combinatie met uw spuitapparaat. Vraag uw leverancier om een veiligheidsinformatieblad (VIB). Het label op de verpakking en het VIB geven uitleg over de componenten waaruit het materiaal bestaat en de specifieke, daaraan gerelateerde voorzorgsmaatregelen.

Verf, coatings en reinigingsmaterialen behoren in het algemeen tot één van de volgende **twee basiscategorieën**:



OP WATER GEBASEERD: Het label op de verpakking dient aan te geven dat het materiaal met zeep en water gereinigd kan worden. Uw spuitapparaat is compatibel met dit materiaaltipe. Uw spuitapparaat is **NIET** geschikt om in combinatie met scherpe reinigers zoals chloorbleekmiddel gebruikt te worden.



ONTVLAMBAAR: Dit materiaaltipe bevat ontvlambare oplosmiddelen zoals xyleen, toluen, nafta, MEK, verfverdunner, thinner, aceton, gedenatureerde alcohol en terpentijn. Het label op de verpakking dient aan te geven dat het materiaal **ONTVLAMBAAR** is. Dit materiaaltipe is **NIET** compatibel met uw spuitapparaat en **KAN NIET** worden gebruikt.

Algemene veiligheidsinformatie voor elektrisch gereedschap



WAARSCHUWING

Lees alle veiligheidswaarschuwingen en alle instructies.

Niet-naleving van de waarschuwingen en instructies kan elektrische schokken, brand en/of ernstig letsel tot gevolg hebben.

Bewaar alle waarschuwingen en instructies om later nog eens te kunnen raadplegen.

De term 'elektrisch gereedschap' in de waarschuwingen heeft betrekking op uw elektrisch gereedschap (al dan niet met snoer) dat op netvoeding werkt.

Veiligheid van het werkgebied

- **Houd het werkgebied schoon en goed verlicht.** In rommelige en donkere ruimtes vinden sneller ongelukken plaats.
- **Gebruik elektrisch gereedschap niet in ruimtes met ontplofingsgevaar, bijv. in aanwezigheid van ontvlambare vloeistoffen, gasen of stof.** Elektrisch gereedschap veroorzaakt vonken, waardoor het stof of de dampen vlam kunnen vatten.
- **Kinderen en omstanders moeten afstand houden tijdens het gebruik van elektrisch gereedschap.** Als u afgeleid wordt, kunt u de controle over het apparaat verliezen.

Elektrische veiligheid

- **De stekker van het elektrische gereedschap moet in het stopcontact passen. Verander de stekker nooit. Gebruik nooit verloopstekkers in combinatie met (geaard) elektrisch gereedschap.** Met niet-gewijzigde stekkers en bijpassende stopcontacten is het risico op elektrische schokken kleiner.
- **Vermijd lichaamscontact met geaarde oppervlakken, zoals buizen, radiatoren, fornuizen en koelkasten.** Er is een verhoogd risico op elektrische schokken als uw lichaam geaard is.
- **Stel elektrisch gereedschap niet bloot aan regen of vochtige omstandigheden.** Als er water in het elektrische gereedschap dringt, wordt het risico op elektrische schokken groter.
- **Gebruik het snoer op de juiste manier. Gebruik het snoer nooit om het elektrisch gereedschap te dragen, eraan te trekken of de stekker uit het stopcontact te halen. Houd het snoer uit de buurt van hitte, olie, scherpe randen en bewegende onderdelen.** Het risico op elektrische schokken neemt toe als de snoeren beschadigd of in de knoop raken.
- **Als u elektrisch gereedschap buiten gebruikt, gebruik dan een verlengsnoer dat geschikt is voor buitengebruik.** Het risico op elektrische schokken is kleiner als het snoer geschikt is om buiten te gebruiken.
- **Als het onvermijdelijk is om elektrisch gereedschap op een vochtige plaats te bedienen, gebruik dan een stroomtoevoer die beschermd is met een aardlekschakelaar.** Het gebruik van een aardlekschakelaar beperkt het risico op elektrische schokken.

Persoonlijke veiligheid

- **Wees alert, kijk goed uit wat u doet en wees verstandig tijdens het bedienen van elektrisch gereedschap. Gebruik geen elektrisch gereedschap als u moe bent of onder invloed van drugs, alcohol of medicijnen.** Een moment van onoplettendheid tijdens het gebruik van elektrisch gereedschap kan ernstig lichamelijk letsel veroorzaken.
- **Gebruik persoonlijke beschermingsmiddelen. Draag altijd oogbescherming.** Een juist gebruik van beschermingsmiddelen zoals een stofmasker, veiligheidsschoenen met antislipzool, een veiligheidshelm of gehoorbescherming vermindert het risico op lichamelijk letsel.
- **Voorkom onbedoeld opstarten van elektrisch gereedschap. Zorg dat de schakelaar in de uit-stand staat voordat u het gereedschap aansluit op een stroombron en/of accu en voordat u het gereedschap oppakt of draagt.** Als u elektrisch gereedschap draagt met uw vinger op de schakelaar of elektrisch gereedschap onder spanning zet met de schakelaar in aan-stand, loopt u risico op ongevallen.
- **Verwijder eventuele stelsleutels of -gereedschap voordat u het elektrisch gereedschap aanzet.** Als u een sleutel of ander stuk gereedschap aan een draaiend onderdeel van het elektrisch gereedschap laat zitten, kunt u lichamelijk letsel oplopen.
- **Reik niet te ver. Zorg dat u altijd stevig op uw voeten staat en uw evenwicht behoudt.** U hebt dan in onverwachte situaties een betere controle over het elektrisch gereedschap.
- **Draag geschikte kleding. Draag geen loszittende kleding of sieraden. Houd uw haar, kleding en handschoenen uit de buurt van bewegende onderdelen.** Losse kleding, sieraden of lang haar kunnen vastraken in bewegende onderdelen.
- **Als er inrichtingen aanwezig zijn voor het aansluiten van stofafzuigings- en stofopvangvoorzieningen, zorg dan dat deze zijn aangesloten en goed worden gebruikt.** Een stofafzuigingsvoorziening kan aan stof gerelateerde gevaren verminderen.



WAARSCHUWING

Gebruiken en onderhouden van elektrisch gereedschap

- **Overbelast het elektrisch gereedschap niet. Gebruik het juiste elektrische gereedschap voor uw toepassing.** Met het juiste elektrische gereedschap kunt u de klus sneller en veiliger klaren, met de belasting waarvoor het is bedoeld.
- **Gebruik het elektrisch gereedschap niet als u het niet kunt aan- en uitzetten met de schakelaar.** Elektrisch gereedschap dat niet met de schakelaar kan worden bediend, is gevaarlijk en moet worden gerepareerd.
- **Haal de stekker uit het stopcontact voordat u aanpassingen doet, hulpstukken vervangt of het elektrisch gereedschap opbergt.** Dergelijke preventieve veiligheidsmaatregelen verminderen het risico dat het elektrisch gereedschap onbedoeld opstart.
- **Bewaar ongebruikt elektrisch gereedschap buiten het bereik van kinderen en zorg dat personen die niet bekend zijn met het gereedschap of deze handleiding het elektrisch gereedschap niet kunnen gebruiken.** In handen van onervaren gebruikers is elektrisch gereedschap zeer gevaarlijk.
- **Onderhoud elektrisch gereedschap goed. Controleer op onjuiste uitlijning of vastlopen van bewegende onderdelen, breuk van onderdelen en andere problemen die invloed kunnen hebben op het gebruik van het elektrisch gereedschap. Mocht er sprake zijn van schade, laat het elektrisch gereedschap dan vóór gebruik repareren.** Veel ongevallen worden veroorzaakt door slecht onderhoud van elektrisch gereedschap.
- **Gebruik het elektrisch gereedschap, de hulpstukken en dergelijke in overeenstemming met deze instructies, rekening houdend met de werkomstandigheden en het werk dat u wilt doen.** Als u het elektrisch gereedschap gebruikt voor andere toepassingen dan waarvoor het bestemd is, kunnen er gevaarlijke situaties ontstaan.

Service

- **Laat reparatie en onderhoud aan uw elektrisch gereedschap alleen uitvoeren door een gekwalificeerde reparateur. Er mogen alleen identieke vervangingsonderdelen worden gebruikt.** Zo komt de veiligheid van het elektrisch gereedschap niet in het gedrang.

Waarschuwingen

De onderstaande waarschuwingen betreffen installatie, gebruik, onderhoud en reparatie van deze apparatuur. Het uitroepteken verwijst naar een algemene waarschuwing en het gevarensymbool verwijst naar procedurespecifieke risico's. Als u deze symbolen in de handleiding of op de waarschuwinglabels ziet, raadpleeg dan deze Waarschuwingen. U kunt productspecifieke gevarensymbolen en waarschuwingen die niet in dit hoofdstuk staan beschreven in de hele handleiding, waar van toepassing, tegenkomen.



WAARSCHUWING

BRAND- EN EXPLOSIEGEVAAR



Brandbare dampen in het werkgebied (zoals oplosmiddelen en verdampen) kunnen ontbranden of exploderen. Voorkom brand en explosies onder meer als volgt:



- Het spuitapparaat genereert vonken. Niet spuiten of uitspoelen met ontvlambare vloeistoffen.



- Alleen materialen op waterbasis gebruiken.



- Houd het spuitgebied goed geventileerd. Zorg voor een goede aanvoer van zich verplaatsende frisse lucht in het gebied.



- Niet spuiten of reinigen met ontvlambare vloeistoffen.

- Verf of oplosmiddelen die door het apparaat stromen, kunnen statische elektriciteit opwekken. Statische elektriciteit in aanwezigheid van dampen van verf of oplosmiddelen kan leiden tot brand of explosies.

- Houd het spuitapparaat tijdens het spuiten of spoelen op minstens 25 cm (10 inch) afstand van voorwerpen.

- Controleer of alle houders en opvangsystemen geaard zijn om statische ontlading te voorkomen.

- Sluit aan op een geaard stopcontact en gebruik alleen geaarde verlengsnoeren. Gebruik geen 3-naar-2-pens-verloop.

- Gebruik geen verf of oplosmiddel dat gehalogeneerde koolwaterstoffen bevat.

- Rook niet in het spuitgebied.

- Schakel geen lichtschakelaars, motoren, of soortgelijke producten die vonken veroorzaken, in in het spuitgebied.

- Houd de ruimte vrij van houders met verf of oplosmiddel, lappen en andere brandbare materialen.

- Controleer uit welke bestanddelen de verf en de oplosmiddelen die u gebruikt, bestaan. Lees alle veiligheidsinformatiebladen (VIB) en labels op de verpakkingen van de verf en oplosmiddelen. Volg de veiligheidsinstructies van de fabrikant van de verf en de oplosmiddelen.

- Er moet werkende brandblusapparatuur aanwezig zijn.

WAARSCHUWING

GEVAAR VOOR INJECTIE DOOR DE HUID

Door spuitmateriaal onder hoge druk kunnen giftige stoffen door de huid dringen en ernstig lichamelijk letsel veroorzaken. Laat u onmiddellijk behandelen door een **medisch specialist indien er zich een injectie voordoet**.



- Richt het pistool niet op mensen of dieren en spuit niet naar mensen of dieren.
- Houd uw handen of andere lichaamsdelen weg bij de uitgang. Probeer bijvoorbeeld nooit lekkages te stoppen met een lichaamsdeel.
- Gebruik altijd de tipbeschermer van de spuit. Nooit spuiten zonder dat de tipbeschermer op zijn plaats is aangebracht.
- Gebruik Graco-spuittips.
- Ga uiterst voorzichtig te werk bij de reiniging of de vervanging van een spuittip. Als de spuittip verstopt raakt tijdens het spuiten, volgt u de **Drukontlastingsprocedure** om het apparaat uit te schakelen en de druk te ontlasten alvorens u de spuittip verwijdert om hem te reinigen.
- Laat de apparatuur nooit onder spanning of onder druk staan als er geen toezicht is. Verwijder de accu en volg de **Drukontlastingsprocedure** wanneer de apparatuur niet onder toezicht staat of niet gebruikt wordt en voordat u er onderhoud aan pleegt, deze reinigt of onderdelen verwijdert.
- Controleer onderdelen op beschadiging. Vervang beschadigde onderdelen.
- Dit systeem kan een druk van 13,8 MPa (138 bar; 2000 psi) opwekken. Gebruik reserveonderdelen of toebehoren van Graco die een druk van minstens 14 MPa (140 bar; 2000 psi) kunnen weerstaan.
- Controleer of alle aansluitingen goed vast zitten voor u het apparaat gaat gebruiken.
- Zorg ervoor dat u weet hoe u het apparaat moet stopzetten en hoe u snel de druk kunt ontlasten. Zorg dat u vertrouwd bent met de bedieningsknoppen.

RISICO VAN MISBRUIK VAN APPARATUUR

Verkeerd gebruik kan leiden tot ernstig letsel of de dood.



- Draag altijd geschikte handschoenen, oogbescherming en een masker of ademhalingsapparaat als u verft.
- Niet gebruiken of spuiten in de buurt van kinderen. Houd kinderen te allen tijde uit de buurt van de apparatuur.
- Niet te ver strekken en niet op een instabiele ondergrond gaan staan. Zorg ervoor dat u altijd stevig en in evenwicht staat.
- Blijf alert en kijk wat u aan het doen bent.
- Bedien het systeem niet als u moe bent of onder invloed bent van alcohol of geneesmiddelen.
- Breng geen veranderingen of wijzigingen in de apparatuur aan. Door veranderingen of wijzigingen kunnen goedkeuringen door instanties ongeldig worden en kan er gevaar voor de veiligheid ontstaan.
- Gebruik alleen op droge plaatsen. Niet blootstellen aan regen.
- Gebruiken op goed verlichte plekken.
- Zorg dat alle apparatuur geschikt en goedgekeurd is voor de omgeving waarin u ze gebruikt.

GEVAAR VAN ONGESCHIKTE ACCU'S

- Gebruik voor dit gereedschap uitsluitend dewalt 18 V-accu's en acculaders.
- **LEES ALLE INSTRUCTIES** die bij dit gereedschap worden geleverd wat betreft de veiligheid en het gebruik van DEWALT-accu's en acculaders.



GEVAREN VAN ALUMINIUM ONDERDELEN ONDER DRUK

Het gebruik van vloeistoffen die niet compatibel zijn met aluminium in apparatuur die onder druk staat, kan leiden tot ernstige chemische reacties en kan ervoor zorgen dat de apparatuur stuk gaat. Wanneer u deze waarschuwing niet opvolgt, kan dat leiden tot dodelijk of ernstig lichamelijk letsel, of materiële schade.



- Gebruik geen 1,1,1-trichloorethaan, methyleenchloride, andere halogeenkoolwaterstofoplosmiddelen of vloeistoffen die dergelijke oplosmiddelen bevatten.
- Gebruik geen chloorbleekmiddel.
- Veel andere vloeistoffen kunnen stoffen bevatten die kunnen reageren met aluminium. Neem contact op met uw materiaalleverancier om te weten welke materialen compatibel zijn.



WAARSCHUWING



GEVAAR VAN GIFTIGE VLOEISTOF OF DAMPEN

Giftige materialen of dampen kunnen ernstig letsel of zelfs de dood veroorzaken als deze in de ogen of op de huid spatten, of ingeademd of ingeslikt worden.

- Lees de veiligheidsinformatiebladen (VIB) zodat u de specifieke gevaren kent van de gebruikte vloeistoffen.
- Bewaar gevaarlijke vloeistof in goedgekeurde houders en voer ze af conform alle geldende richtlijnen.



PERSOONLIJKE BESCHERMINGSMIDDELEN

Draag de juiste beschermingsmiddelen als u in het werkgebied aanwezig bent, om u te beschermen tegen ernstig letsel, zoals oogletsel, gehoorschadiging, inademing van giftige dampen en brandwonden. Deze beschermingsmiddelen bestaan onder andere uit:

- gezichts- en gehoorbescherming;
- ademhalingsapparatuur, beschermende kleding en handschoenen zoals aanbevolen door de fabrikant van de vloeistof en oplosmiddelen.

Ken uw spuitapparaat

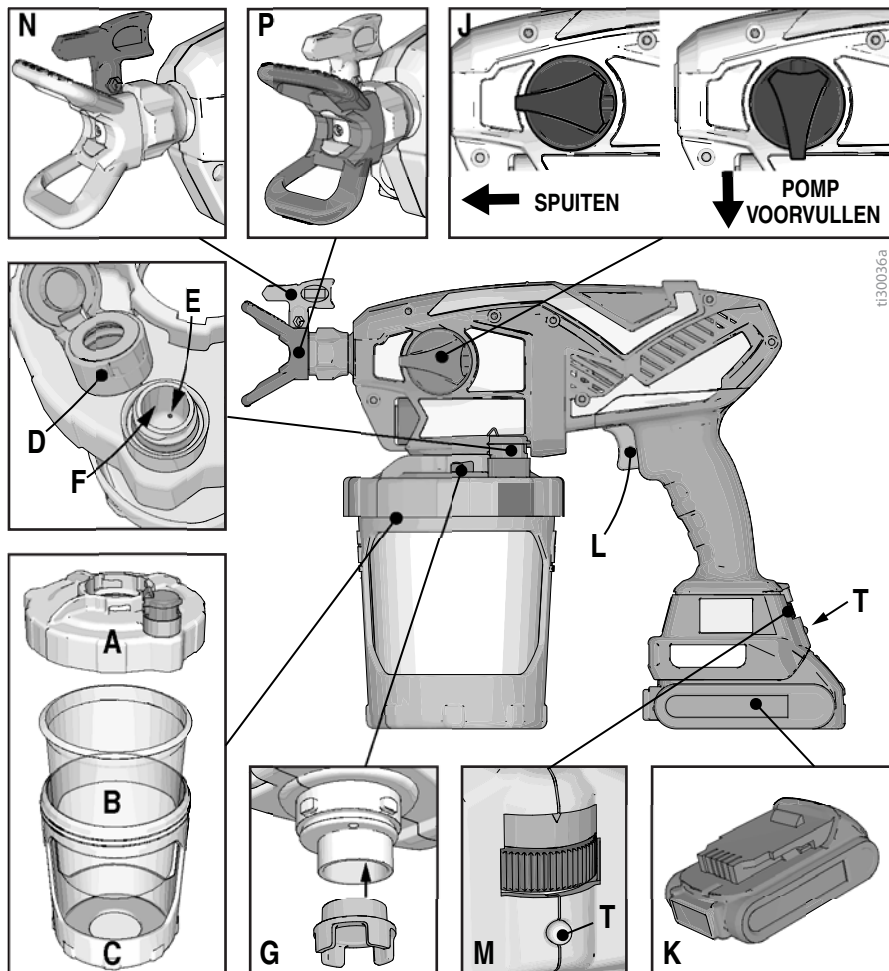

tj30036a

A	Bekerdeksel
B	FlexLiner
C	Bekersteun
D	Dop van VacuValve
E	Luchtgat van VacuValve
F	Reservoir van VacuValve
G	Pompfilter

J	Knop 'pomp vullen/spuiten'
K	Accu
L	Trekker
M	Snelheidsregeling, ProControl II
N	Spuittip. Reverse-A-Clean (RAC).
P	Spuittipbeschermer
T	Indicatielampje

Opstarten



Alleen materialen op waterbasis gebruiken. Gebruik geen materialen met "FLAMMABLE" ('ontvlambaar') op de verpakking. Vraag de distributeur of detailhandelaar om het veiligheidsinformatieblad (VIB) voor meer informatie over het materiaal dat u gebruikt.

Houd het spuitgebied goed geventileerd. Zorg voor een goede aanvoer van zich verplaatsende frisse lucht in het gebied.

LET OP

Uw spuitapparaat is **NIET** geschikt om in combinatie met scherpe reinigers zoals chloorbleekmiddel gebruikt te worden. Het gebruik van dergelijke reinigingsmiddelen zal het spuitapparaat beschadigen.

Begin altijd met een volledig geladen accu. Zie de informatie over de accu en acculader, die bij het spuitapparaat wordt geleverd.

Drukontlastingsprocedure



Volg de drukontlastingsprocedure steeds wanneer u dit symbool ziet.



Dit spuitapparaat bouwt tijdens het gebruik een inwendige druk tot 14 MPa (140 bar; 2000 psi) op. Om ernstig letsel te voorkomen, dient u, als u stopt met spuiten en vóór reiniging, controle, onderhoud en transport van de apparatuur, te allen tijde de instructies in deze Drukontlastingsprocedure op te volgen.

1. Haal de accu uit het spuitapparaat.
2. Draai de knop 'pomp vullen/spuiten' naar de stand POMP VULLEN om de druk te ontlasten.

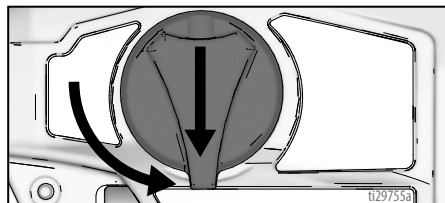

De klus voorbereiden

Als u het spuitapparaat voor de eerste keer gebruikt, raadpleeg dan **Een nieuw spuitapparaat spoelen**, pagina 25.

De verf zeven

Een eerder geopend verfblik kan opgedroogde verf of andere vervuiling bevatten. Om vulproblemen en spuittipverstoppingen te voorkomen, wordt aanbevolen de verf te zeven alvorens die gebruiken. Verfzeven zijn verkrijgbaar waar verf wordt verkocht. Span een verfzeef over een schone emmer en giet de verf door de zeef, zodat opgedroogde verf en ander vuil wordt tegengehouden.



Opstarten

1. Installeer de FlexLiner in de bekersteun.

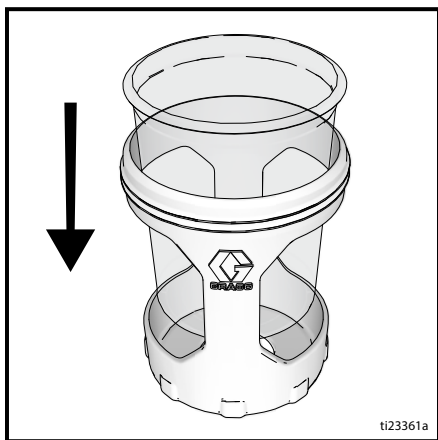

2. Vul de FlexLiner met materiaal. Bevestig het bekerdeksel stevig op de bekersteun. Voor een goede werking moet het deksel goed afsluitend op de beker zitten.

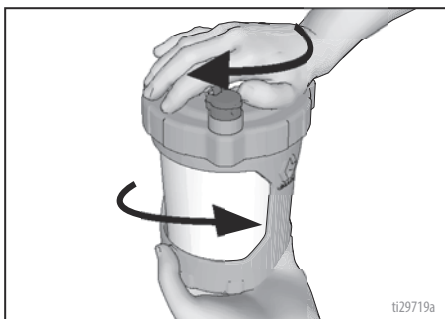

3. Lijn de VacuValve op het bekerdeksel uit met de knop 'pomp vullen/spuiten'. Duw het bekersonstel op het spuitapparaat en draai om te vergrendelen.

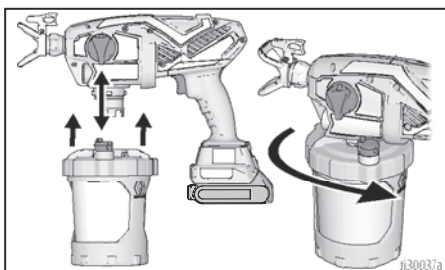

4. De VacuValve is een belangrijk onderdeel van uw nieuwe spuitapparaat. Deze wordt gebruikt om de lucht uit de FlexLiner te verwijderen. Uw spuitapparaat spuit niet als er lucht in de FlexLiner zit.

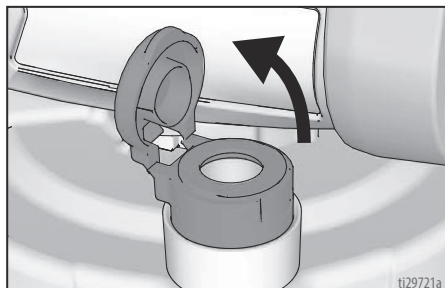

5. Open de dop van de VacuValve. Kantel het spuitapparaat, zodat de VacuValve het hoogste punt is. Hierdoor stijgt alle lucht in de FlexLiner op naar de VacuValve. Knijp voorzichtig in de FlexLiner om alle lucht te verwijderen via het luchtgat van de VacuValve. Zodra u ziet dat het materiaal het reservoir van de VacuValve binnengaat, moet alle lucht uit de FlexLiner zijn verdwenen.

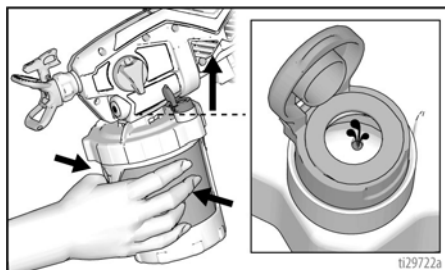

6. Stop met knijpen in de FlexLiner en sluit de dop van de VacuValve. U hoort een klik als de dop goed gesloten is.

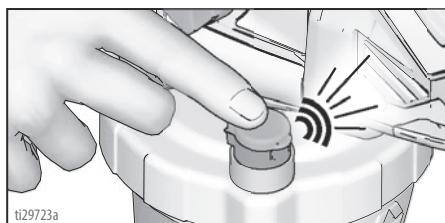

7. Plaats de accu in het spuitapparaat.
8. Draai de knop voor 'pomp vullen/spuiten' naar de stand 'pomp vullen'. Draai de spuittip naar de ontstoppingspositie. Om het spuitapparaat te vullen met vloeistof, richt u het in een afvalbak en knijpt u de trekker 3 tot 10 seconden in.

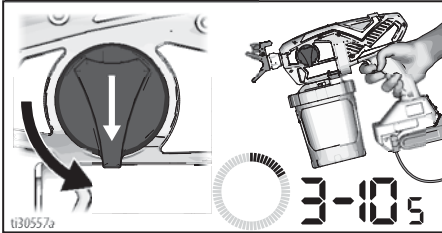

9. Tijdens het vullen van de pomp kan lucht uit de pomp in de FlexLiner gekomen zijn. Herhaal de stappen 4 – 6 om zeker te weten dat alle lucht is verwijderd.
10. Draai de knop voor 'pomp vullen/spuiten' verder naar de spuitstand.

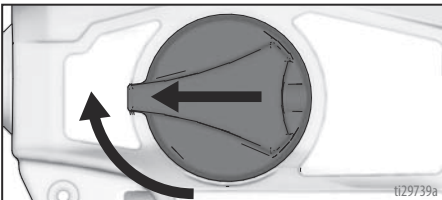

11. Controleer of de spuittip in de spuitstand staat.

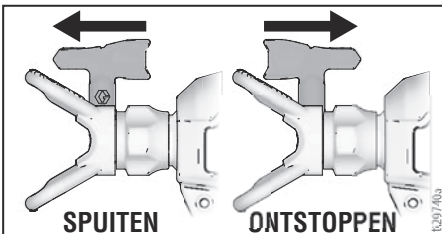

12. U bent nu klaar om te spuiten.

OPMERKING: Voor de beste resultaten: om de FlexLiner van alle materiaal te ontdoen wanneer het materiaal bijna op is, knijpt u zachtjes onder aan de FlexLiner om het laatste materiaal eruit te duwen.

Volg de onderstaande stappen als het spuiten niet lukt:

- Zorg dat er slechts één FlexLiner in de bekersteun aanwezig is. De mogelijkheid bestaat dat twee FlexLiners dicht tegen elkaar gedrukt zijn, zodat het lijkt of het er slechts één is.
- Controleer of het bekerdeksel goed in de bekersteun is geschroefd. Als er na het aandraaien nog schroefdraad zichtbaar is onder het bekerdeksel, is het deksel verkeerd geplaatst. Haal het bekerdeksel helemaal van de bekersteun af en plaats het opnieuw, zodat er na het aandraaien geen schroefdraad meer te zien is.

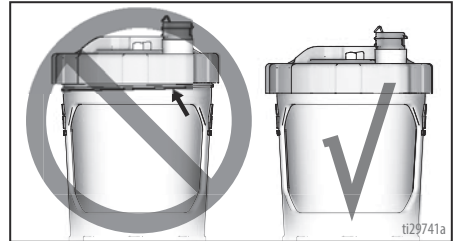

- Herhaal de stappen 2 – 6 op pagina's 12 – 12 om alle lucht uit de FlexLiner te verwijderen.
- Zorg dat de knop 'pomp vullen/spuiten' in de spuitstand staat.

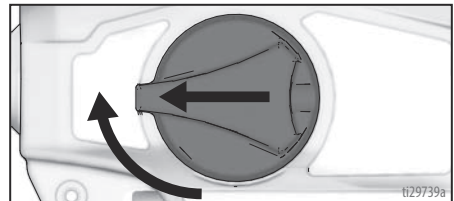

- Als het spuitapparaat nog steeds niet spuit, raadpleeg **Diagnose spuitapparaat**, pagina 33. Als er materiaal uit het apparaat komt terwijl het ondersteboven wordt gehouden, zit er lucht in de beker. Herhaal de bovenstaande stappen.
- Vervang de VacuValve-dop. Bij het spuitapparaat zijn twee nieuwe VacuValve-doppen inbegrepen.

FlexLiner hervullen

Als de verf in het spuitapparaat op is, verwijder dan gewoon de bekersteun van het bekerdeksel/spuitapparaat en hervul de FlexLiner.

1. Haal de accu uit het spuitapparaat en open de VacuValve om lucht in de FlexLiner te laten.
2. Scheid de bekersteun van het bekerdeksel/spuitapparaat. Zet het spuitapparaat ondersteboven op een

vlakke ondergrond. Hierdoor blijft de natte verf in het bekerdeksel.

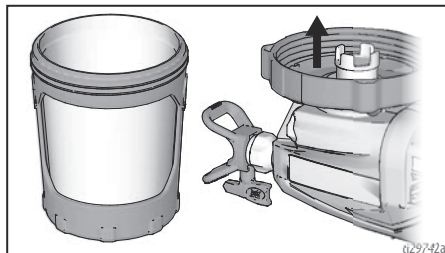

3. Volg de stappen 2 – 12 in **De klus voorbereiden**, pagina 11.

Hoe te spuiten



Neem voor het spuiten even de tijd om deze tips door te lezen, zodat uw spuitklus zeker succesvol is.

OPMERKING: Gebruik voor goede resultaten alleen tips uit dezelfde tipfamilie als van de bij het spuitapparaat geleverde tip.

Naam	Tipfamilie	Onderdeelnr. tip
Ultra	FFLP	FFLPxxx
Ultimate	FFLP	FFLPxxx
TC Pro	TCP	TCPxxx

Snelheidsregeling

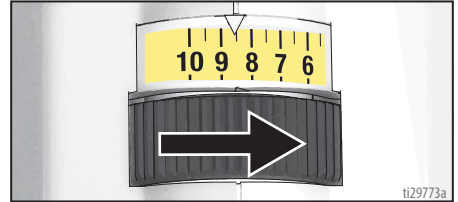

Met de snelheidsregelaar is de druk op elke gewenste waarde in te stellen. Om overspray te beperken, dient u altijd te spuiten op de laagste snelheid en de snelheid te verhogen tot de minimuminstelling die een aanvaardbaar spuitpatroon oplevert.

Keuze van tip en druk

Zie de tabel met aanbevolen drukken voor uw materiaal. Lees de aanbevelingen van de fabrikant op het blik van de verf of ander materiaal.

	Coatings					
	Binnenbeits/ Blanke lak voor binnen of buiten	Dekkende buitenbeits	Grondverf	Emaillakken	Latexverf voor binnen	Latexverf voor buiten
Snelheidsregeling	1 – 5	6 – 10	6 – 10	6 – 10	6 – 10	6 – 10
Diameter van tipopening						
0,20 mm (0,008 inch)	✓					
0,25 mm (0,010 inch)	✓	✓				
0,30 mm (0,012 inch)		✓		✓		
0,36 mm (0,014 inch)		✓	✓	✓	✓	
0,41 mm (0,016 inch)		✓	✓	✓	✓	✓

Spuittechnieken

Gebruik een stuk karton om deze basistechnieken te oefenen voordat u het te bewerken oppervlak begint te bespuiten.

- Houd het pistool op 30 cm (12 inch) van het oppervlak en richt recht op het oppervlak. Als u het spuitapparaat kantelt om de spuihoek te veranderen, ontstaat een ongelijkmatige afwerking.

- Draai uw pols zodat het pistool recht gericht blijft. Verdraai het pistool niet, maar houd het haaks op het te spuiten oppervlak, om het materiaal gelijkmatig op te brengen.

OPMERKING: Afhankelijk van hoe snel u het spuitapparaat beweegt, wordt meer of minder materiaal opgebracht. Als de vloeistof ongelijkmatig is, beweegt u te snel. Als de vloeistof druppelt, beweegt u te traag. Zie **Problemen oplossen**, pagina 33.

De pistooltrekker inknijpen

Knijp de trekker in aan het begin van de strook. Laat de trekker aan het eind van de verfstrook weer los. Het spuitapparaat moet bewegen op het moment dat de trekker wordt ingedrukt of losgelaten.

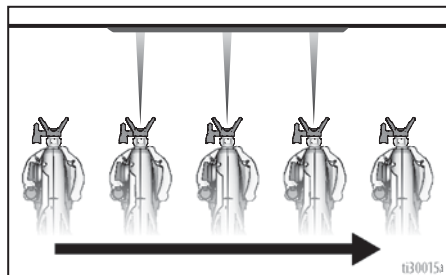
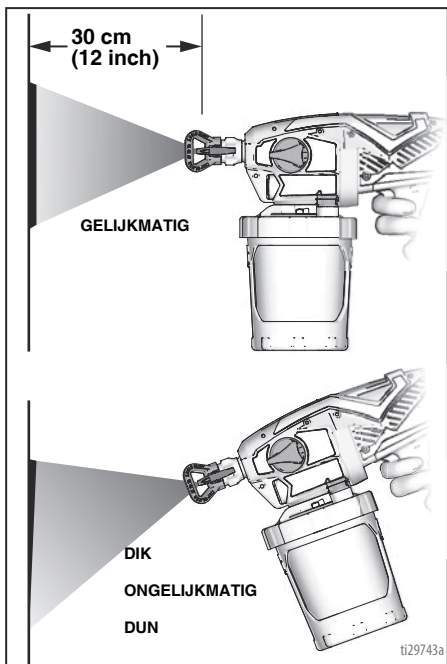

Het spuitapparaat richten

Richt de tip van het spuitapparaat op de onderrand van de vorige verfstrook en zorg dat u steeds de helft van de verfstrook overlapt.

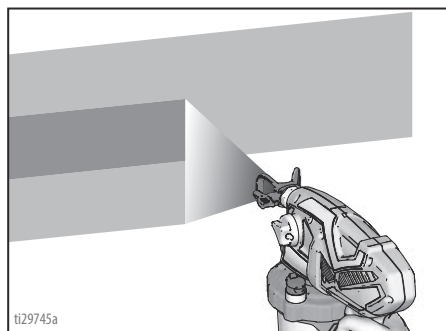
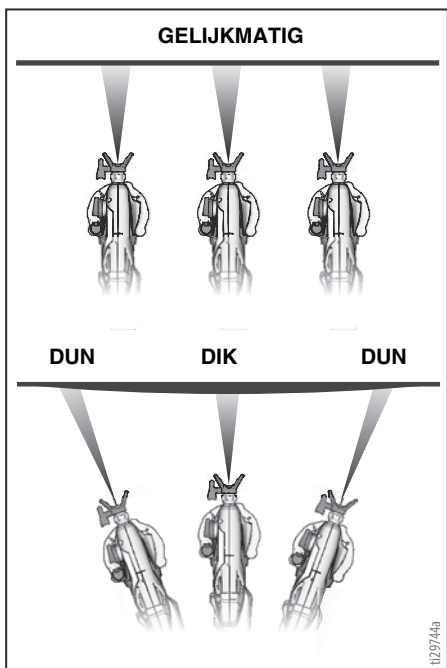

Door de spuittipbeschermer te draaien, verandert u het patroon (horizontaal of verticaal).

Als u verticale hoeken spuit, draai de spuittipbeschermer dan horizontaal en beweeg het spuitapparaat omhoog en omlaag.

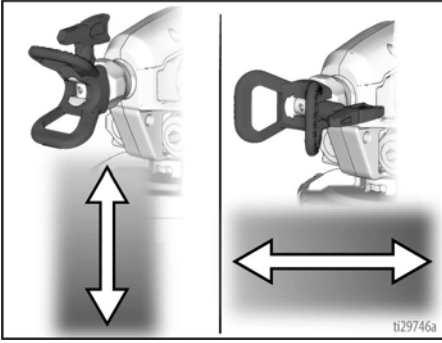

Kwaliteit van het spuitpatroon

Bij een goed spuitpatroon wordt de verf gelijkmatig verspreid zodra deze het oppervlak raakt.

- Het spuitmateriaal moet worden verneveld (evenredig verdeeld, zonder gaten of randen).

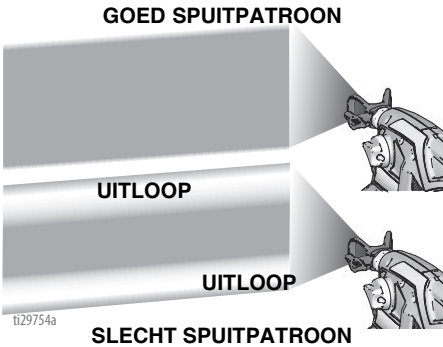

Als uitlopers blijven voorkomen bij het spuiten op de hoogste spuitdruk:

- Mogelijk is de spuittip versleten. Zie **Keuze van tip en druk**, pagina 15.
- Probeer eens een kleinere spuittip.
- Mogelijk moet het materiaal worden verdund. Volg de aanbevelingen van de fabrikant.

De stip ontstoppen



Als de spuittip verstopt raakt met deeltjes of verfresten, kunt u deze snel en gemakkelijk omdraaien. Zo kunt u resten verwijderen zonder het spuitapparaat te hoeven demonteren. Zie **De verf zeven**, pagina 11 voor meer informatie.

1. Om de spuittip te ontstoppen, draait u de knop 'pomp vullen/spuiten' naar de stand 'pomp vullen'.

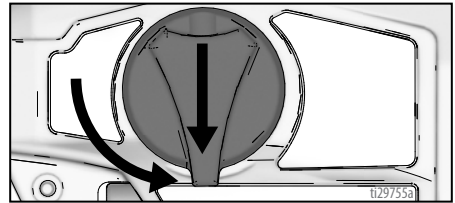

2. Draai de spuittip naar de stand **ONTSTOPPEN**.

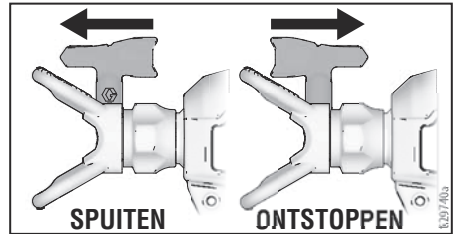

3. Stel de snelheidsregelaar in op 10.

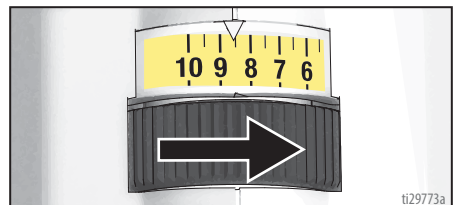

Hoe te spuiten

4. Richt het spuitapparaat in een afvalbak en draai de knop 'pomp vullen/spuiten' verder naar de spuitstand. Knijp de trekker in om verstopping in de spuittip te verwijderen.

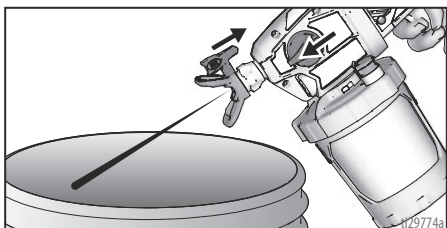

5. Draai de knop 'pomp vullen/spuiten' naar de stand 'pomp vullen'. Draai de spuittip terug naar de stand SPUITEN. Draai de knop 'pomp vullen/spuiten' verder naar de stand SPUITEN en ga verder met spuiten.
6. Als de tip nog steeds verstopt is, moet u mogelijk de stappen 1 - 5 herhalen of de spuittip vervangen door een nieuwe. Zie **Installatie van de spuittip**, pagina 24.

Reinigen

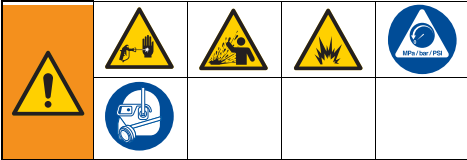

Alleen materialen op waterbasis gebruiken.

Gebruik geen materialen met "FLAMMABLE" ('ontvlambaar') op de verpakking. Vraag de distributeur of detailhandelaar om het veiligheidsinformatieblad (VIB) voor meer informatie over het materiaal dat u gebruikt.

Reinig in een goed geventileerde ruimte. Zorg voor een goede aanvoer van zich verplaatsende frisse lucht in het gebied.

Om ernstig letsel of schade aan de apparatuur te voorkomen, dienen de elektronische onderdelen van het spuitapparaat niet aan reinigingsvloeistoffen blootgesteld te worden. Houd het spuitapparaat tijdens het reinigen minstens 25 cm (10 inch) boven de rand van de houder.

Het spuitapparaat reinigen

Het is essentieel om het spuitapparaat na elke spuitklus op de juiste manier te reinigen! Met een goede reiniging en goed onderhoud gaat uw spuitapparaat lang mee en kunt u zonder problemen uw werk doen. Zie **Compatibiliteit reinigingsvloeistof**, pagina 27 voor meer informatie over het gebruik van materialen op oliebasis.

1. Draai de knop 'pomp vullen/spuiten' naar 'pomp vullen' om de druk te ontlasten. Open de VacuValve om lucht in de FlexLiner te laten.
2. Haal de bekersteun met de FlexLiner van het bekerdeksel/spuitapparaat af.

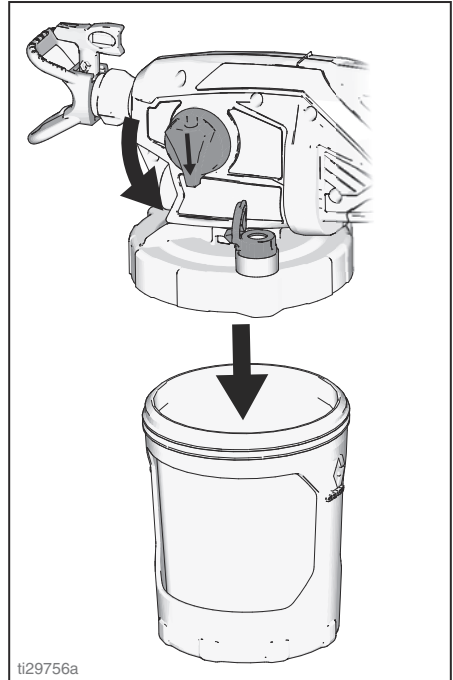

ti29756a

3. Zet het spuitapparaat ondersteboven op een vlakke ondergrond. Hierdoor blijft de natte verf in het bekerdeksel. Giet overtollig materiaal terug in de oorspronkelijke verfhouder. Houd de FlexLiner tijdens het gieten op zijn plaats.

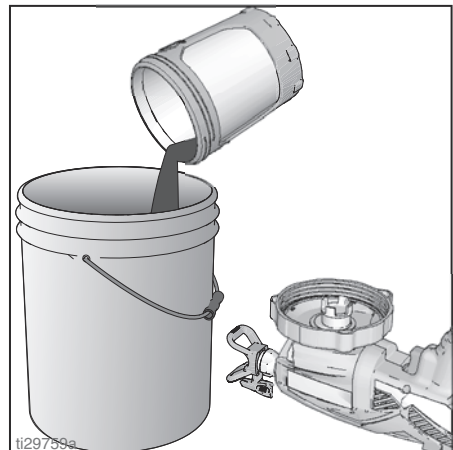

ti29756a

4. U kunt de gebruikte FlexLiner weggooien en een nieuwe FlexLiner installeren of een gebruikte FlexLiner schoonmaken.
5. Om de spuit schoon te maken, vult u de FlexLiner tot ongeveer de helft met warm water.
6. Maak de bekersteun met FlexLiner goed vast aan het bekerdeksel/spuitapparaat en sluit VacuValve.

7. Schud het hele spuitapparaat 10 seconden lang goed, om het bekerdeksel en pompfilter schoon te krijgen.

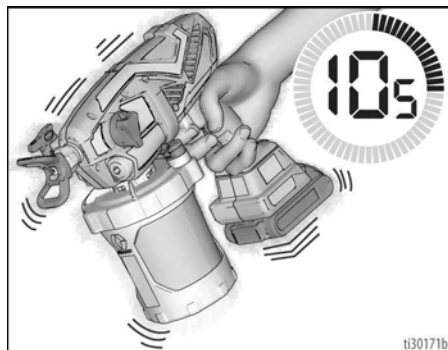
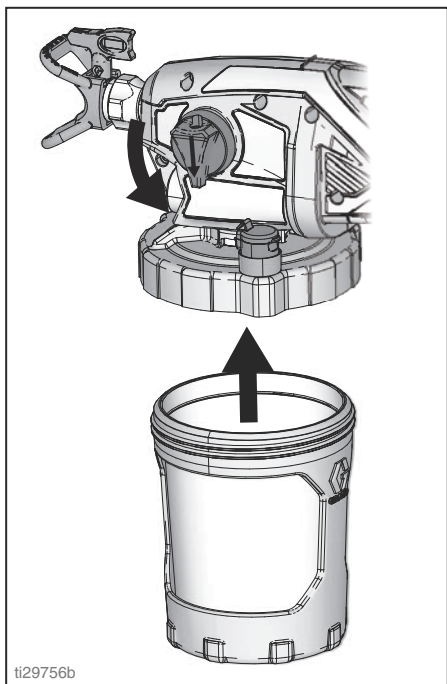

8. Zorg dat de knop 'pomp vullen/spuiten' in de stand 'pomp vullen' staat (naar beneden gericht). Stel de snelheidsregelaar in op 10.

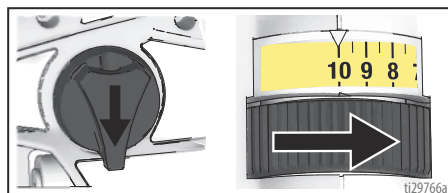

9. Zet het spuitapparaat ondersteboven en richt het in een afvalbak. Knijp de trekker 15 seconden lang in.

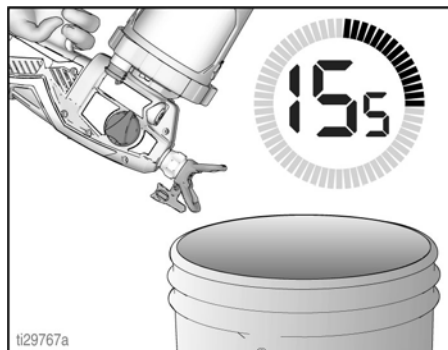

10. Draai de knop voor 'pomp vullen/spuiten' verder naar de spuitstand.
11. Houd het spuitapparaat ondersteboven en richt het in een afvalbak.
 - a. Met de spuittip in de stand voor SPUITEN, knijpt u de trekker 5 seconden lang in. Laat de trekker los.

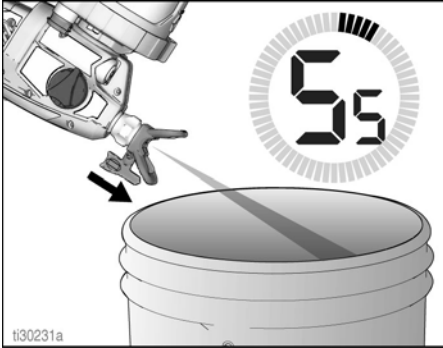

- b. Keer de spuittip om naar de stand ONTSTOPPEN. Knijp de trekker 5 seconden lang in. Laat de trekker los.

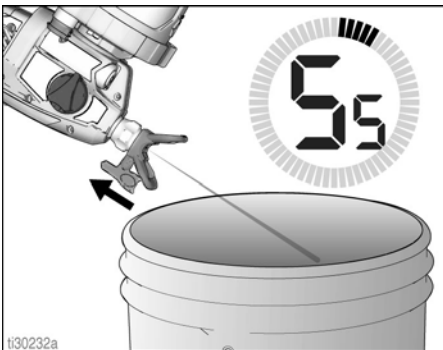

12. Als u een tweede spuittip hebt gebruikt, verwijder de gereinigde spuittip dan van de spuittipbeschermer en installeer de tweede spuittip. Zie **Installatie van de spuittip**, pagina 24. Herhaal stap 10 en 11 om de tweede spuittip te reinigen.

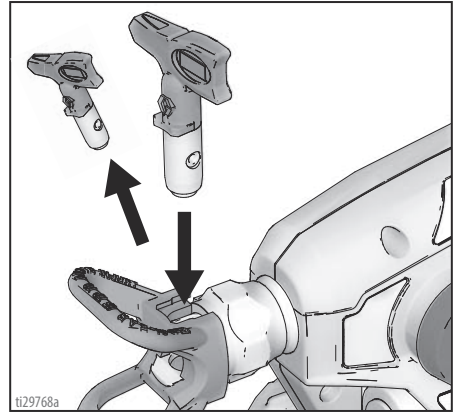

13. Verwijder het bekersonstel en gooi de gebruikte vloeistof weg. Voer de gebruikte reinigingsvloeistof op de juiste wijze af.
14. Voeg nieuwe reinigingsvloeistof toe en herhaal stap 5 – 13 tot er schone vloeistof uit het spuitapparaat komt.

BELANGRIJK! Spuit tijdens de reiniging niet meer dan één kopje water door de tip om de beste resultaten te bereiken. Als de tip dan nog niet schoon is, haal deze dan van het spuitapparaat af om overmatige slijtage te voorkomen.

15. Verwijder spuittip, tipbeschermer en pompfilter. Reinig met water. Zo nodig kan een zachte borstel worden gebruikt om opgedroogde materiaalresten te verwijderen.

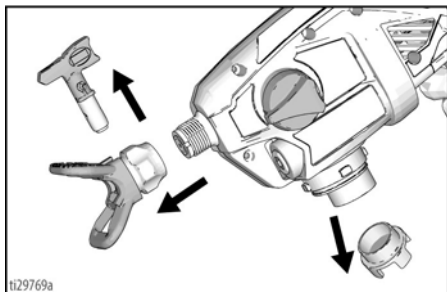

16. Gebruik een zachte doek om de bekersteun en het bekerdeksel schoon te maken.

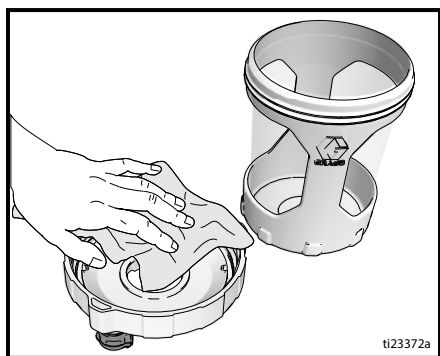

VacuValve reinigen

De VacuValve is een belangrijk onderdeel van uw nieuwe spuitapparaat en moet na ieder gebruik worden gereinigd.

1. Verwijder de dop van de VacuValve van het bekerdeksel en reinig deze.
2. Reinig het reservoir van de VacuValve in het deksel.
3. Reinig het luchtgat van de VacuValve. Als het luchtgat van de VacuValve verstopt raakt, kunt u het schoonmaken met een paperclip.

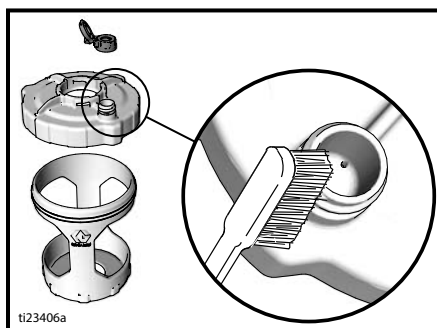

Opslag

Als het spuitapparaat goed wordt opgeslagen, is het de volgende keer snel weer klaar voor gebruik.



LET OP

Als het spuitapparaat wordt opgeslagen zonder Pump Armor (pompbeschermer), kan dat leiden tot problemen bij hernieuwd gebruik. Laat na het reinigen altijd Pump Armor (pompbeschermer) door het spuitapparaat circuleren. **Water dat in de verfspuit blijft, zal de pomp beschadigen en beschadigen.**

Pump Armor is een vloeistof die het spuitapparaat beschermt als het wordt opgeslagen. Het beschermt tegen bevriezing en corrosie wanneer u het spuitapparaat niet gebruikt.

1. Reinig het spuitapparaat en het bekersamenstel. Zie **Reinigen**, pagina 19.
2. Draai de knop 'pomp vullen/spuiten' naar de stand 'pomp vullen'. Zorg dat de dop van de VacuValve gesloten is.

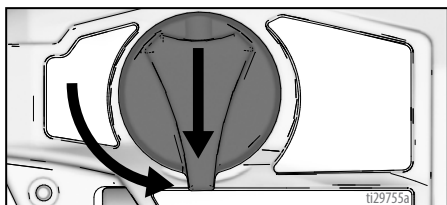

3. Haal de bekersteun met de FlexLiner van het bekerdeksel/spuitapparaat af. Zet het spuitapparaat ondersteboven op een vlakke ondergrond.
4. Haal het pompfilter uit de pompopening.
5. Terwijl het spuitapparaat ondersteboven staat, giet u ongeveer 60 ml PUMP ARMOR in de pompopening.

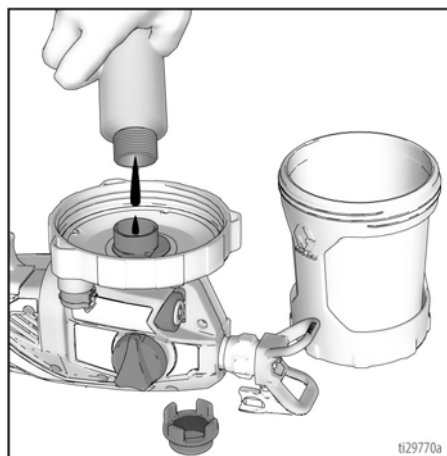

6. Plaats een schoon pompfilter in de pompopening.
7. Terwijl het spuitapparaat nog steeds ondersteboven staat, installeert u de bekersteun met de FlexLiner op het apparaat.
8. Houd het spuitapparaat ondersteboven boven een afvalbak en duw de trekker drie seconden lang in.

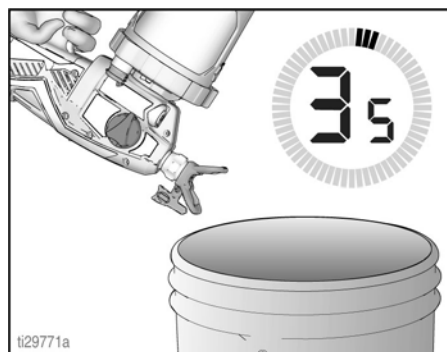

9. Draai de knop voor 'pomp vullen/spuiten' verder naar de spuitstand. Verwijder het bekersamenstel en giet de overgebleven Pump Armor terug in het flesje met Pump Armor. Plaats de kindveilige dop terug en draai deze stevig aan.
10. Bewaar het spuitapparaat binnen, op een koele, droge plaats. Uitsluitend in **rechtopstaande positie opbergen.**

Standaardprocedures

Installatie van de spuittip



Plaats uw hand niet voor de spuittip bij het installeren of verwijderen van de spuittip en tipbeschermer om ernstige verwondingen als gevolg van injectie door de huid te voorkomen.

Om lekken van de spuittip te voorkomen, dient u ervoor te zorgen dat de spuittip en tipbeschermer goed aangebracht zijn.

1. Voer de **Drukontlastingsprocedure**, pagina 11 uit.
2. Gebruik de spuittip (A) om de afdichting (B) in de tipbeschermer (C) te steken.

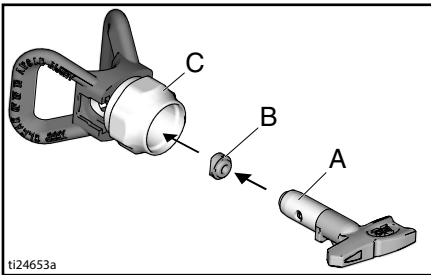

ti24653a

3. Steek de spuittip erin. De spuittip moet volledig in de tipbeschermer gedruwd zijn.

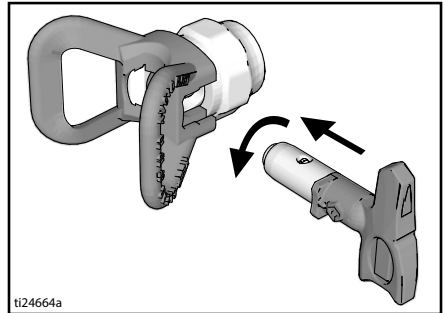

ti24664a

4. Schroef de spuittip en de tipbeschermerconstructie op het pistool. Draai ze handvast aan.
 - Spuittips verslijten door veelvuldig gebruik en schurende verf. Om deze reden moeten ze periodiek worden vervangen.
 - Als het spuitpatroon slecht is, is de spuittip mogelijk versleten. Vervang de spuittip. Zie **Diagnose spuitpatroon**, pagina 36.

LET OP

Sproeitips moeten onmiddellijk na gebruik worden schoongemaakt of in water worden bewaard om te voorkomen dat de verf in de punt droogt. Als u dit nalaat, zal de spuittip beschadigd raken. Zie **Reinigen**, pagina 19.

Een nieuw spuitapparaat spoelen

Begin altijd met een volledig geladen accu. Lees de bijgeleverde informatie over de accu en acculader.

Dit spuitapparaat wordt in de fabriek voorzien van een kleine hoeveelheid testmateriaal. **Het is belangrijk dat u dit materiaal uitspoelt voordat u dit apparaat voor de eerste keer gebruikt.** Zie **Compatibiliteit reinigingsvloeistof**, pagina 27 voor meer informatie.

1. Verwijder het bekersonstel uit het spuitapparaat door te draaien en naar beneden te trekken.

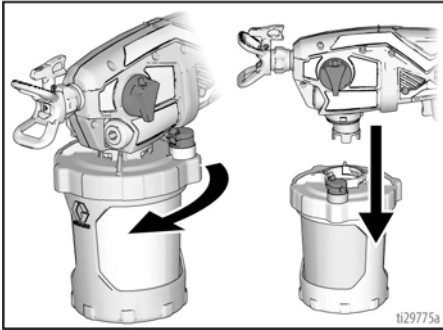

2. Schroef het bekerdeksel van de bekersteun af.

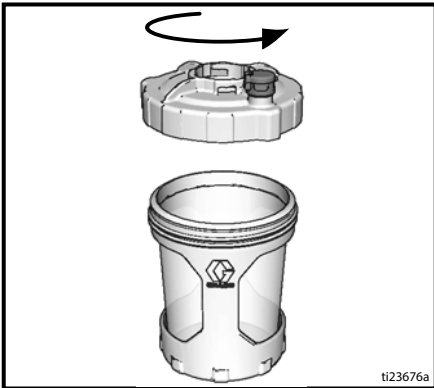

3. Zorg dat de FlexLiner in de bekersteun zit.

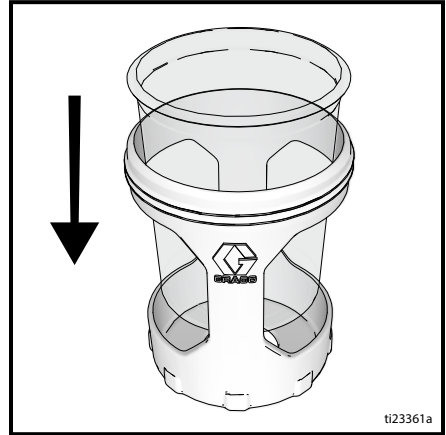

4. Vul de FlexLiner met reinigingsvloeistof. Zie **Compatibiliteit reinigingsvloeistof**, pagina 27.

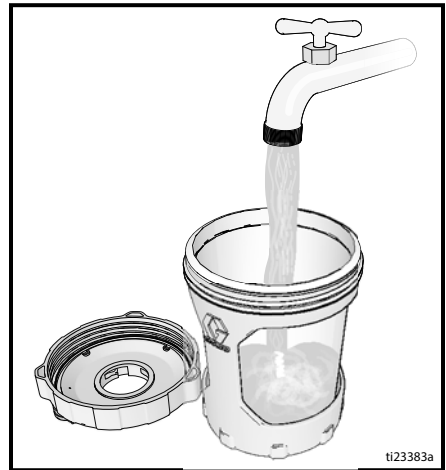

5. Bevestig het bekerdeksel stevig op de bekersteun.

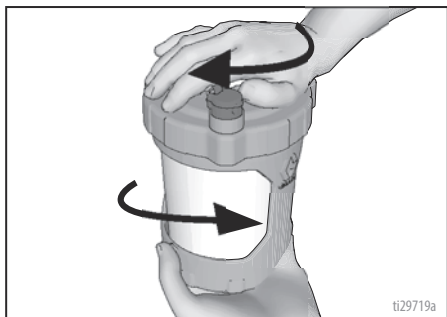

6. Lijn de VacuValve op het bekerdeksel uit met de knop 'pomp vullen/spuiten'. Duw het bekersamenstel op het spuitapparaat en draai om te vergrendelen.

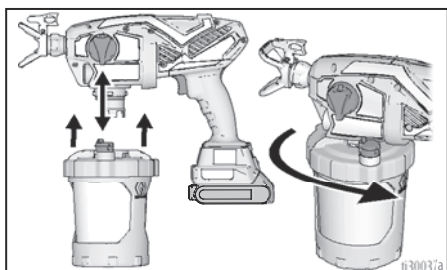

7. Plaats de accu in het spuitapparaat.
8. Zorg dat de knop 'pomp vullen/spuiten' in de stand 'pomp vullen' staat (naar beneden gericht). Stel de snelheidsregelaar in op 10.
9. Zet het spuitapparaat ondersteboven en richt het in een afvalbak. Duw de trekker drie seconden lang in.

10. Draai de knop voor 'pomp vullen/spuiten' verder naar de spuitstand. Draai de spuittip 180 graden naar de stand ONTSTOPPEN.

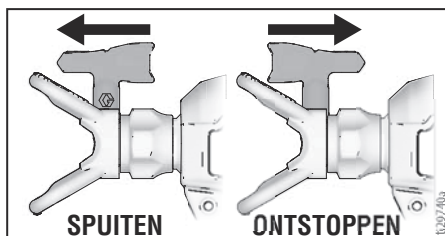
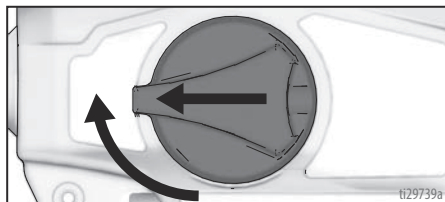

11. Houd het spuitapparaat ondersteboven en richt het in een afvalbak. Duw de trekker drie seconden lang in.

BELANGRIJK! Spuit tijdens de reiniging niet meer dan één kopje water door de tip om de beste resultaten te bereiken. Als de tip dan nog niet schoon is, haal deze dan van het spuitapparaat af om overmatige slijtage te voorkomen.

12. Het spuitapparaat is nu doorgespoeld en klaar voor gebruik. Zie **Opstarten**, pagina 11.

BELANGRIJK! De motor heeft een ingebouwde beveiliging tegen overbelasting. Als de motor stopt, is de thermische schakelaar geactiveerd.

Breng het spuitapparaat niet terug naar de handelaar. Na 20-30 minuten afkoelen zal de motor weer normaal functioneren.

Referentie

Spuittipselectie

Tipmaat selecteren

Spuittips zijn beschikbaar met openingen van diverse diameters om verschillende vloeistoffen te spuiten. Uw spuitapparaat is geleverd met een tip die geschikt is voor de meest gebruikelijke verfspuittoepassingen. Gebruik de coatingtabel op pagina 15 om de aanbevolen tipmaat voor elk type vloeistof te kennen. Indien u een andere tip nodig hebt dan die meegeleverd werd, raadpleeg dan **Hoe te spuiten**, pagina 15.

OPMERKING: Gebruik voor goede resultaten alleen tips uit dezelfde tipfamilie als van de bij het spuitapparaat geleverde tip. Zie **Tipfamilie**, pagina 15.

Tips:

- Terwijl u spuit, verslijt de tip en wordt hij groter. Door met een kleinere tip dan de maximumtip te beginnen, kunt u binnen het nominale debietbereik van het spuitapparaat werken.
- Gebruik een tip met een grotere opening voor dikkere materialen en een tip met kleinere opening voor dunner materialen.
- De tippen verslijten en moeten periodiek worden vervangen.
- De diameter van de tip bepaalt het vloeistofdebiet, de hoeveelheid verf die uit het pistool komt.

Spuitbreedte

De spuitbreedte is de breedte van het spuitpatroon en bepaalt hoeveel oppervlakte elke spuitbeweging dekt.

Tips:

- Selecteer een spuitbreedte die geschikt is voor het te bespuiten oppervlak.
- Grotere spuitbreedtes zorgen voor een betere dekking op brede, open oppervlaktes.
- Kleinere spuitbreedtes bieden meer controle op kleine, beperkte oppervlaktes.

Het tipnummer begrijpen

De laatste drie cijfers van het tipnummer (bijv. xxx412) bevatten informatie over de openingsdiameter en spuitbreedte op het oppervlak wanneer u het pistool ca. 30 cm (12 inch) van het te bespuiten oppervlak houdt.

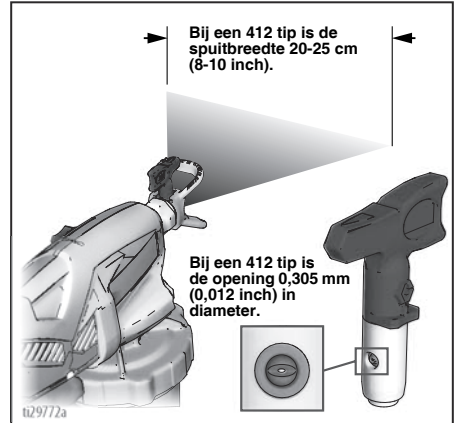

Het eerste cijfer maal twee = spuitbreedte in inches.
Laatste twee cijfers = openingsdiameter in duizendsten van een inch
 Voor een spuitbreedte van 203 tot 254 mm (8 tot 10 inch) en een openingsdiameter van 0,25 mm (0,010 inch) bestelt u onderdeelnummer ...410.

Compatibiliteit reinigingsvloeistof



Materialen op waterbasis

- Wanneer u materialen **op waterbasis** gaat spuiten, spoelt u het systeem eerst grondig met water.
- Wanneer u materialen **op waterbasis** gaat spuiten, spoelt u het systeem eerst grondig met water. Het water dat uit de tip komt, moet helder en schoon zijn **voordat** u begint te spuiten met het materiaal op waterbasis.
- Om te voorkomen dat vloeistof op uw huid of in uw ogen spat, dient u het pistool altijd te richten op de binnenwand van de emmer.

Onderhoud

Routineonderhoud is belangrijk om de goede werking van uw spuitapparaat te waarborgen.



Activiteit	Interval
Inspecteer het pompfilter.	Dagelijks of telkens wanneer u spuit
Controleer de ontluuchtingsgaten in het huis op verstopping.	Dagelijks of telkens wanneer u spuit
Controleer de inlaatgaten onder het pompfilter op verstoppingen.	Telkens als het spuitapparaat wordt gereinigd

Uitlaatventielen reinigen

Vuil en gruis in het uitlaatventiel kan de werking nadelig beïnvloeden zodat reinigen noodzakelijk is.

- Om de drie uitlaatventielen te reinigen, moeten twee pomppluggen en het voorventiel worden verwijderd. Verwijder de pomppluggen met een inbussleutel van 8 mm of 5/16".

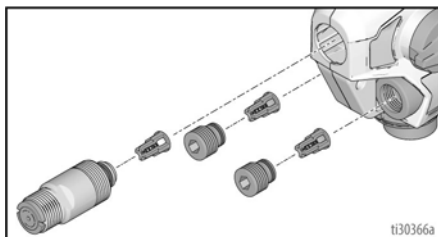

- Reinig de uitlaatventielen met warm water.
- De kogel moet vrij kunnen bewegen tegen de veer in de houder.
- Als het uitlaatventiel uit de ventielplug was verwijderd, moet die weer worden teruggeplaatst zoals afgebeeld. Laat enige ruimte tussen het uiteinde van de plug resp. het voorventiel, en de schouder van de uitlaatventielconstructie.

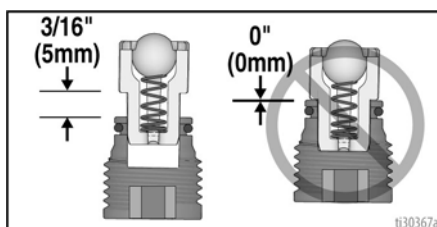

LET OP

Duw de uitlaatventielen niet helemaal in de ventielpluggen resp. het voorventiel. Als de uitlaatventielen er te ver ingedruwd worden, zal dat de prestaties van het spuitapparaat nadelig beïnvloeden.

- Let erop dat de O-ringen op de ventielpluggen en het voorventiel aanwezig zijn.
- Monteer de twee pomppluggen en het voorventiel. Monteer de pomppluggen met een inbussleutel van 8 mm of 5/16". Draai het uitlaatventiel en de pluggen vast, zie pagina 30 voor de aandraaimomenten.

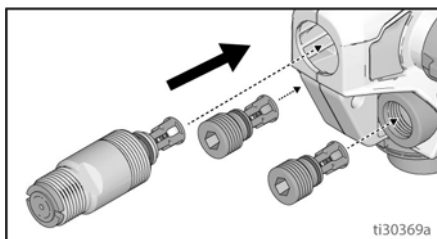

Vervangingsonderdelen

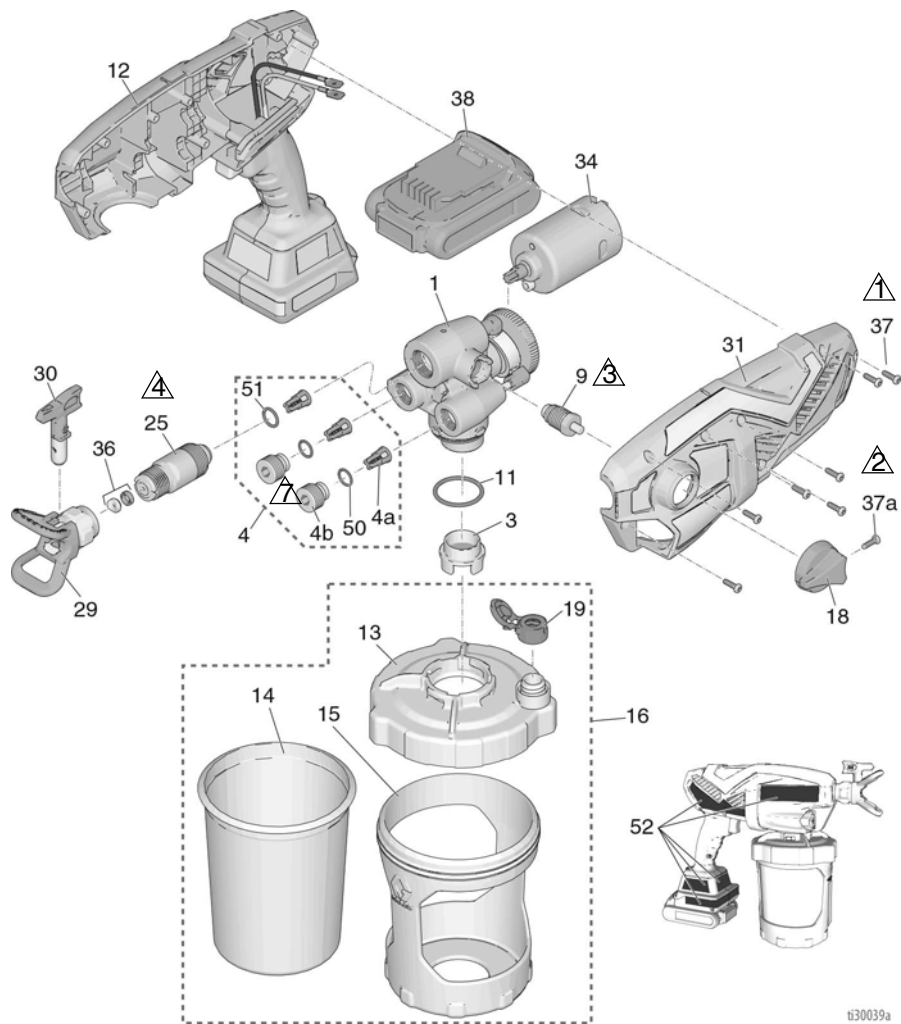

t330039a

Ref.	Moment	Ref.	Moment
△1	1,1 N•m (10 in-lb)	△4	6,2 - 7,3 N•m (55-65 in-lb)
△2	0,9 - 1,1 N•m (8-10 in-lb)	△3	0,6 - 0,8 N•m (5-7 in-lb)
△3	1,1 - 1,7 N•m (10-15 in-lb)		

Onderdelenlijst

Ref.	Naam	Artikelnr.	Beschrijving
1	Alle	17P186	Set, complete pomp <i>bevat 4, 9, 11, 25</i>
3	Alle	17P554	Pompfilter, 60 mesh, verpakt per 3 stuks
	Alle	17P555	Pompfilter, 100 mesh, verpakt per 3 stuks
4	Alle	17P183	Reparatieset voor uitlaatventiel <i>bevat 3 maal 4a, 2 maal 4b, 2 maal 50, 1 maal 51</i>
4a	Alle		Uitlaatventielconstructie
4b	Alle		Uitlaatventielplug
9	Alle	17P098	Ventiel 'pomp vullen/spuiten' <i>bevat 18, en 1 maal 37a</i>
11	Alle	16Y425	O-ring
12	Alle	17P179	Set, Smartcontrol met behuizing, <i>bevat 31, 34, 7 maal 37, 52</i>
13	Alle	17N515	Bekerdeksel, <i>bevat 1 maal 19</i>
14	Alle	17A226	FlexLiner, 0,95 L (32 oz.) <i>(verpakt per 3)</i>
	Alle	17P212	FlexLiner, 0,95 L (32 oz.) <i>(verpakt per 25)</i>
	Alle	17F005	FlexLiner, 1,24 L (42 oz.) <i>(verpakt per 3)</i>
	Alle	17P549	FlexLiner, 1,24 L (42 oz.) <i>(verpakt per 25)</i>
15	Alle	17N392	Steun, beker-, 0,95 L (32 oz.)
16		17P550	Set, bekersteun, deksel en plug 0,95 L (32 oz.) <i>bevat 13, 1 maal 14, 15, 17, 1 maal 19</i>
		17P552	Set, bekersteun, deksel en plug 1,24 L (42 oz.) <i>bevat 13, 1 maal 14, 15, 17, 1 maal 19</i>
17	Alle	17M879	Plug, bekerdeksel, niet geleverd bij spuitapparaat (niet afgebeeld)
18	Alle	17M882	Knop 'pomp vullen/spuiten'
19	Alle	17P712	VacuValve-dop (3-pack)
20	Ultra	17P665	Set, merklabe
	Ultimate	17R361	Set, merklabe
25	Alle	17P174	Set, voorventiel, <i>bevat 51</i>
29	Alle	246215	Spuittipbeschermer, FFLP
30	Alle	FFLP514	Spuittip, FFLP 514
		FFLP410	Modellen 17M364, 17M366, 17N218, 17N219, 17P519
31	Alle	17P235	Set, behuizing, deksel <i>bevat 7 stuks 37</i>
34	Alle	17P111	Motor, gelijkstroom
36	Alle	17P501	Set, tipzitting en afdichting <i>(per 5 stuks)</i>
37	Alle	17R614	Schroef, kruiskop
37a	Alle	128726	Schroef, kruiskop
38*	Alle		Compacte Li-ion accu, DEWALT
		17P557	Zit bij modellen 17M364, 17M366, 17N220 en 17P199, 17N167. Voor model 17P519 is deze accu extra nodig.
		17P558	Zit bij model 17N221. Voor model 17P520 is deze accu extra nodig.
39*	Alle		Li-ion acculader DEWALT (niet afgebeeld)
		17P560	Zit bij modellen 17M364, 17M366, 17N220 en 17P199. Voor model 17P519 is deze acculader extra nodig.
		17P559	Bij model 17N167
		17P561	Zit bij model 17N221. Voor model 17P520 is deze acculader extra nodig.
40	Alle	17M883	Koffer, opberg- (niet afgebeeld)
50	Alle	17M394	O-ring
51	Alle	125119	O-ring

(Vervolg op de volgende pagina)

Vervangingsonderdelen

Ref.	Naam	Artikelnr.	Beschrijving
---		17A000	Pump Armor, niet geleverd met spuitapparaat, 240 ml (niet afgebeeld)
---		253574	Pump Armor, niet geleverd met spuitapparaat, 1 liter (niet afgebeeld)
52 ▲	Alle	17P681	Set, waarschuwingslabels
53 ▲			Medische waarschuwingskaart (niet afgebeeld)
		17R476	Engels, Spaans, Portugees (Brazilië)
		17A134	Engels, Chinees, Koreaans
		179960	Engels, Spaans, Frans
		17F690	Nederlands, Duits, Italiaans
* Accu en acculader afhankelijk van de netspanning in betreffend land.			
▲Vervangende gevaren- en waarschuwingslabels, -etiketten en -kaarten zijn gratis verkrijgbaar.			

Problemen oplossen



Controleer alles in de tabel Problemen oplossen voordat u het spuitapparaat naar een erkend servicecentrum brengt.





Diagnose spuitapparaat



Probleem	Oorzaak	Oplossing
Het spuitapparaat maakt geen geluid als de trekker wordt ingeknepen.	Het diagnostische indicatielampje knippert twee keer als de trekker wordt ingeknepen. Dit wijst op een onjuiste spanning.	Vervang de lege accu door een geladen accu. De accu heeft het einde van zijn levensduur bereikt. Vervang de accu.
	Het diagnostische indicatielampje knippert drie keer als de trekker wordt ingeknepen. Dit wijst erop dat de accutemperatuur te hoog of te laag is.	Laat de accu afkoelen, of opwarmen tot kamertemperatuur.
	Het diagnostische indicatielampje knippert vier keer als de trekker wordt ingeknepen. Dit wijst erop dat de rotor klem zit.	Vervang de pomp en/of de motor.
	Het diagnostische indicatielampje knippert niet als de trekker wordt ingeknepen. Er is geen accu geplaatst of de accu is beschadigd.	Plaats een accu of vervang de defecte accu. Vervang de Smartcontrol.

Probleem	Oorzaak	Oplossing
Het spuitapparaat maakt geluid, maar er wordt geen materiaal gespoten wanneer de trekker wordt ingeknepen.	Het spuitapparaat is nog niet gevuld.	Vul de pomp. Zie De kius voorbereiden , pagina 11.
		Controleer of er slechts één FlexLiner in de bekersteun zit.
		Controleer of het bekerdeksel goed in de bekersteun is geschroefd. Als er na het aandraaien nog schroefdraad zichtbaar is onder het bekerdeksel, verwijder het bekerdeksel dan helemaal en schroef het terug op de bekersteun, zodat na het aandraaien geen schroefdraad meer te zien is.
		Zorg dat het bekerdeksel ver genoeg is aangedraaid op de bekersteun, zodat de pijl op het bekerdeksel zich binnen het bereik van de indicator op de bekersteun bevindt.
		Zorg dat het bekersonstel goed is vergrendeld op het spuitapparaat.
		Zorg dat alle lucht uit de FlexLiner is en dat de VacuValve goed gesloten is.
		Reinig het reservoir en het luchtgat van de VacuValve. Zie VacuValve reinigen , pagina 22.
		Reinig het spuitapparaat. Zie Reinigen , pagina 19.
		De uitlaatventielen zijn niet juist geïnstalleerd. Zie Uitlaatventielen reinigen , pagina 28.
		De knop 'pomp vullen/spuiten' staat in de stand 'POMP VULLEN'.
De spuittip staat niet in de SPUITEN-stand.	Draai de spuittip naar de SPUITEN-stand.	
De spuittip is verstopt.	Zie De stip ontstoppen , pagina 17.	
Vuil in de verf.	Zie De verf zeven , pagina 11.	
Pompfilter verstopt.	Zie stap 15 op pagina 22.	
De snelheid is te laag ingesteld.	Verhoog de snelheid totdat het apparaat gaat spuiten.	
Geen of te weinig materiaal in de materiaalbeker.	Hervul de FlexLiner met materiaal en vul de pomp. Zie FlexLiner hervullen , pagina 14.	
De pomp is aan het einde van de levensduur.	Vervang de complete pomp.	
Het diagnostische indicatielampje knippert vier keer als de trekker wordt ingeknepen. Dit wijst erop dat de rotor klem zit.	Vervang de pomp en/of de motor.	

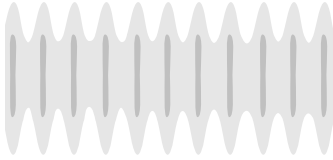
Probleem	Oorzaak	Oplossing
Het spuitresultaat van het spuitapparaat is slecht	De spuittip is gedeeltelijk verstopt.	Zie De stip ontstoppen , pagina 17.
	De spuittip staat niet in de juiste stand.	Draai de spuittip naar de stand 'SPUITEN'.
	Onjuiste spuittip voor de applicatie van het materiaal.	Installeer een ander formaat spuittip. Zie Keuze van tip en druk , pagina 15.
	De spuittip is versleten of beschadigd.	Vervang de spuittip. Zie Installatie van de spuittip , pagina 24.
	Het gespoten materiaal bevat lucht, door het geschud is.	Het materiaal NIET schudden. Roer het materiaal of raadpleeg de adviezen van de fabrikant voor het betreffende materiaal.
	Het gespoten materiaal is te koud om te spuiten.	Warm het materiaal op.
	De uitlaatventielen zijn vuil of versleten.	Verwijder twee pomppluggen en het voorventiel om de drie uitlaatventielen toegankelijk te maken. Reinig de uitlaatventielen, zie Uitlaatventielen reinigen , pagina 28. Zo nodig vervangen.
	De pomp is aan het einde van de levensduur.	Vervang de complete pomp.
De pomp spuit wel verf maar geen water.	De pomp is aan het einde van de levensduur.	Vervang de complete pomp.
Er lekt verf uit de schroefdraad van de beker.	De beker is niet goed geplaatst.	Controleer of er slechts één FlexLiner in de bekersteun zit.
		Controleer of het bekerdeksel goed in de bekersteun is geschroefd. Als er na het aandraaien nog schroefdraad zichtbaar is onder het bekerdeksel, verwijder het bekerdeksel dan helemaal en schroef het terug op de bekersteun, zodat na het aandraaien geen schroefdraad meer te zien is.
		Zorg dat het bekerdeksel ver genoeg is aangedraaid op de bekersteun, zodat de pijl op het bekerdeksel zich binnen het bereik van de indicator op de bekersteun bevindt.
		Vermijd buigen van of duwen op de bekersteun wanneer u de lucht uit de FlexLiner laat ontsnappen.
		Trek niet aan de FlexLiner wanneer u de lucht uit de FlexLiner laat ontsnappen.
		Controleer of de lip van de FlexLiner en de pakking van het bekerdeksel niet beschadigd zijn.
		Controleer of de lip van de FlexLiner en de pakking van het bekerdeksel vrij zijn van vervuiling of gedroogde verf.
		Vervang de FlexLiner.

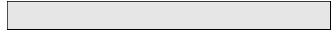
Diagnose spuitpatroon

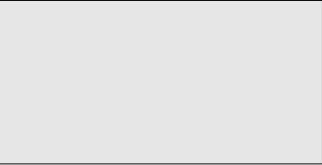
Probleem	Oorzaak	Oplossing
Het spuitpatroon is ongelijkmatig: 	De gebruiker beweegt te snel tijdens het spuiten.	Trage bewegingssnelheid.
	De spuittip is verstopt.	Ontstop of reinig de spuittip, zie De stip ontstoppen , pagina 17.
	Het materiaal is moeilijk te verstuiven.	Verhoog de druk totdat het gewenste patroon wordt gerealiseerd.
		Houd het spuitapparaat verder van het oppervlak.
	Ga over op een andere spuittip. Zie Keuze van tip en druk , pagina 15.	
De uitlaatventielen zijn vuil of versleten.	Verwijder twee pomppluggen en het voorventiel om de drie uitlaatventielen toegankelijk te maken. Reinig de uitlaatventielen, zie Uitlaatventielen reinigen , pagina 28. Zo nodig vervangen.	
De pomp is aan het einde van de levensduur.	Vervang de complete pomp.	
Spuitpatroon vertoont sporen: 	De snelheid is te laag ingesteld.	Verhoog de druk totdat het gewenste patroon wordt gerealiseerd.
	Mogelijk moet het materiaal worden verdund.	Verdun het materiaal conform de aanbevelingen van de verfabrikant.
	Onjuiste spuittip voor de applicatie van het materiaal.	Installeer een ander formaat spuittip. Zie Keuze van tip en druk , pagina 15.
	Het materiaal is niet geschikt voor het spuitapparaat.	Schakel over op een ander materiaal.
	De spuittip is versleten of beschadigd.	Vervang de spuittip. Zie Installatie van de spuittip , pagina 24.
Het spuitpatroon druipt of zakt: 	De bediener beweegt te langzaam tijdens het spuiten.	Beweeg het spuitapparaat sneller tijdens het spuiten.
	Het spuitapparaat bevindt zich te dicht bij het oppervlak.	Houd het spuitapparaat minstens 25 cm (10 inch) van oppervlak.
	Houd de trekker ingedrukt terwijl u de spuitrichting verandert.	Houd de trekker ingedrukt wanneer u van richting verandert.
	De snelheidsschakelaar is te hoog ingesteld.	Verlaag de druk totdat het gewenste patroon wordt gerealiseerd.
	De spuittip is versleten of beschadigd.	Vervang de spuittip. Zie Installatie van de spuittip , pagina 24.
Het spuitpatroon is te smal: 	Het spuitapparaat bevindt zich te dicht bij het oppervlak.	Houd het spuitapparaat minstens 25 cm (10 inch) van oppervlak.
	Onjuiste spuittip voor de applicatie van het materiaal.	Installeer een ander formaat spuittip. Zie Installatie van de spuittip , pagina 24.
	De spuittip is versleten of beschadigd.	Vervang de spuittip. Zie Installatie van de spuittip , pagina 24.

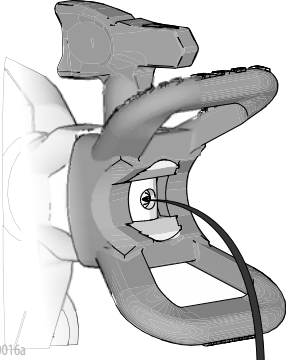
Probleem	Oorzaak	Oplossing
Het spuitpatroon is te breed: 	Het spuitapparaat is te ver verwijderd van het oppervlak.	Houd het pistool dichterbij het oppervlak.
	Onjuiste spuittip voor de applicatie van het materiaal.	Installeer een ander formaat spuittip. Zie Installatie van de spuittip , pagina 24.
Het spuitapparaat 'sputtert' aan het begin of eind van het spuitpatroon: 	Er heeft zich materiaal opgehoopt op de spuittipbeschermer of de spuittip is gedeeltelijk verstopt.	Reinig de spuittipbeschermer. Zie De stip ontstoppen , pagina 17.
	De spuittip is niet volledig in de spuittipbeschermer gestoken.	Zie Installatie van de spuittip , pagina 24.
	De spuittip is versleten.	Vervang de spuittip. Zie Installatie van de spuittip , pagina 24.
	Het spuitapparaat is vuil. Het voorventiel is aan het einde van de levensduur.	Spoel het spuitapparaat. Vervang het voorventiel.
Er blijft materiaal uit de spuittip druppelen of lekken nadat u de trekker hebt losgelaten: 	De spuittip is versleten.	Vervang de spuittip. Zie Installatie van de spuittip , pagina 24.
	De spuittip is niet volledig in de spuittipbeschermer gestoken.	Zie Installatie van de spuittip , pagina 24.
Er lekt materiaal bij de spuittipbeschermer of de spuittiphendel.	De afdichting of zitting van de spuittip is beschadigd of niet goed geïnstalleerd.	Zie Installatie van de spuittip , pagina 24.

Technische gegevens

Snoerloos handspuitapparaat		
	VS	Metrisch
Max. werkdruk	2000 psi	13,8 MPa; 138 bar
Gewicht	5,25 lb	2,4 kg
Afmetingen:		
Lengte	14,0 inch	36,1 cm
Breedte	5 inch	12,7 cm
Hoogte	10,5 inch	26,7 cm
Opslagtemperatuur ♦♦	32 °F tot 113 °F	0 °C tot 45 °C
Bereik werktemperatuurbereik ✓	40 °F tot 90 °F	4 °C tot 32 °C
Opslagvochtigheidsgraad	0% tot 95% relatieve vochtigheid, niet condenserend	
Geluidsdruk niveau	86 dB(A)	
Geluidsvermogen†	90,7 dB(A), Onzekerheid K = 0,5 dB(A)	
Trillingen (gemeten volgens EN 50580:2012)	Totaalwaarde trillingen $a_h = 33,2 \text{ ft/s}^2$ Onzekerheid K = 0,5 ft/s^2	Totaalwaarde trillingen $a_h = 10,1 \text{ m/s}^2$ Onzekerheid K = 0,2 m/s^2
Netspanning voor acculader		
17N167	100 V AC, 50 Hz, 15 A, 1 fase	
17M366, 17M364, 17P519, 17N220, 17N221, 17P520	230 V AC, 50 Hz, 16 A, 1 fase	
Accu		
Spanning (DC)	18 V 2,0 Ah Li-ion Compacte accu van DEWALT	
Maximale tipopening	0,016 inch	0,41mm

♦ Als vloeistof in de pomp bevroest, zal de pomp worden beschadigd.

♦ Tijdens gebruik bij lage temperaturen kan schade aan kunststof onderdelen ontstaan.

✓ Wijzigingen in de viscositeit van de verf bij erg lage of erg hoge temperaturen kan een effect hebben op de spuitprestaties.

† Alle waarden werden bepaald in de voerpompmodus in de aangenomen bestuurderspositie. Geluidsvermogensniveaus werden getest volgens ISO 3741 op 1 m (3,3 ft.).

Beperkte garantie van Graco

Graco garandeert dat alle in dit document genoemde en door Graco vervaardigde apparatuur waarop de naam Graco vermeld staat, op de datum van verkoop voor gebruik door de oorspronkelijke koper vrij is van materiaal- en fabricagefouten. Met uitzondering van speciale, uitgebreide, of beperkte garantie zoals gepubliceerd door Graco, zal Graco, gedurende een periode van twaalf maanden na verkoopdatum, elk onderdeel van de apparatuur dat naar het oordeel van Graco gebreken vertoont herstellen of vervangen. Deze garantie is alleen van toepassing op voorwaarde dat de apparatuur conform de schriftelijke aanbevelingen van Graco geïnstalleerd, bediend en onderhouden is.

Normale slijtage en veroudering, of slecht functioneren, beschadiging of slijtage veroorzaakt door onjuiste installatie, verkeerde toepassing, slijtend materiaal, corrosie, onvoldoende of onjuist uitgevoerd onderhoud, nalatigheid, ongeval, eigenmachtige wijzigingen aan de apparatuur, of het vervangen van Graco-onderdelen door onderdelen van andere herkomst, vallen niet onder de garantie en Graco is daarvoor niet aansprakelijk. Graco is ook niet aansprakelijk voor slecht functioneren, beschadiging of slijtage veroorzaakt door de onverenigbaarheid van Graco-apparatuur met constructies, toebehoren, apparatuur of materialen die niet door Graco geleverd zijn, en ook niet voor fouten in het ontwerp, bij de fabricage of het onderhoud van constructies, toebehoren, apparatuur of materialen die niet door Graco geleverd zijn.

Deze garantie wordt verleend onder de voorwaarde dat de apparatuur waarvan de koper stelt dat die een defect vertoont gefrankeerd wordt verzonden naar een erkende Graco dealer opdat de aanwezigheid van het beweerde defect kan worden geverifieerd. Indien het beweerde defect inderdaad wordt vastgesteld, zal Graco de defecte onderdelen kosteloos herstellen of vervangen. De apparatuur zal gefrankeerd worden teruggezonden naar de oorspronkelijke koper. Indien bij de inspectie geen materiaal- of fabricagefouten worden geconstateerd, dan zullen de herstellingen worden uitgevoerd tegen een redelijke vergoeding, in welke vergoeding de kosten van onderdelen, arbeid en vervoer begrepen kunnen zijn.

DEZE GARANTIE IS EXCLUSIEF, EN TREEDT IN DE PLAATS VAN ENIGE ANDERE GARANTIE, UITDRUKKELIJK OF IMPLICIET, DAARONDER MEDEBEGREPEN MAAR NIET BEPERKT TOT GARANTIES BETREFFENDE VERKOOPBAARHEID OF GESCHIKTHEID VOOR EEN BEPAALDE TOEPASSING.

De enige verplichting van Graco en het enige verhaal van de klant bij schending van de garantie is zoals hierboven bepaald is. De koper gaat ermee akkoord dat geen andere verhaalmogelijkheid (waaronder, maar niet beperkt tot vergoeding van incidentele schade of van vervolgschade door winstderving, gemiste verkoopopbrengsten, letsel aan personen of materiële schade, of welke andere incidentele verliezen of vervolgv verliezen dan ook) aanwezig is. Elke klacht wegens inbreuk op de garantie moet binnen twee (2) jaar na aankoopdatum kenbaar worden gemaakt.

GRACO GEEFT GEEN GARANTIE EN WIJST ELKE IMPLICIETE GARANTIE AF BETREFFENDE VERKOOPBAARHEID OF GESCHIKTHEID VOOR EEN BEPAALDE TOEPASSING, MET BETREKKING TOT TOEBEHOREN, APPARATUUR, MATERIALEN OF COMPONENTEN DIE GRACO GELEVERD, MAAR NIET VERVAARDIGD HEEFT. Deze items die wel verkocht, maar niet vervaardigd zijn door Graco (zoals elektromotoren, schakelaars en slangen) vallen, waar van toepassing, onder de garantie van de fabrikant. Graco zal aan de koper redelijke ondersteuning verlenen bij het aanspraak maken op die garantie.

Graco is in geen geval aansprakelijk voor indirecte, incidentele, speciale of gevolgschade die het gevolg is van het feit dat Graco dergelijke apparatuur heeft geleverd, of van de uitrusting, de werking, of het gebruik van producten of andere goederen op deze wijze verkocht, ongeacht of die ontstaat door inbreuk op een contract, inbreuk op garantie, nalatigheid van Graco, of anderszins.

Graco-informatie

De meest recente informatie over de producten van Graco vindt u op www.graco.com.

Kijk op www.graco.com/patents voor patentinformatie.

OM EEN BESTELLING TE PLAATSEN neemt u contact op met uw Graco-verdeler of belt u op het nummer 1-888-541-9788 voor meer info over het dichtstbijzijnde verkooppunt.

DEWALT® en het DEWALT-logo zijn handelsmerken van DEWALT Industrial Tool Co.
Deze worden hier onder licentie gebruikt.

Alle geschreven en afgebeelde gegevens in dit document zijn een weergave van de meest recente productinformatie die beschikbaar was op het moment van publicatie. Graco behoudt zich het recht voor om te allen tijde wijzigingen aan te brengen zonder voorafgaande kennisgeving.

Vertaling van de originele instructies. This manual contains Dutch. MM 3A4749

Graco Headquarters: Minneapolis
International Offices: Belgium, China, Japan, Korea

GRACO INC. AND SUBSIDIARIES • P.O. BOX 1441 • MINNEAPOLIS MN 55440-1441 • USA

Copyright 2017, Graco Inc. All Graco manufacturing locations are registered to ISO 9001.

www.graco.com

Revisie C, december 2020